

家庭用・業務用兼用

ガス・CO警報器

型式名 XW-125G

施工説明書(施工される方へ)

お客さまにこの警報器を安全に正しくご使用いただくために、この施工説明書をよくお読みいただき、指定された取り付けを行ってください。

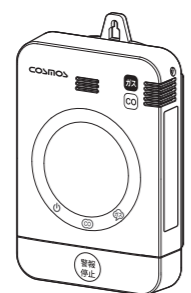

1 お願いとご注意

警報器を正しく設置していただくため、また、あなたやお客さまへの危害や財産への損害を未然に防止するためにこの施工説明書には、いろいろな絵表示をしています。その表示と意味は次のようになっています。内容をよく理解してから本文をお読みください。

警告 作業を誤った場合に、取付業者および使用者が死亡または重傷を負う可能性が想定される内容を示しています。

注意 作業を誤った場合に、取付業者および使用者が傷害を負う場合または物的損害の発生が想定される内容を示しています。

2 施工される方へのお願い

●警報器を更新する場合は、交換前の警報器の電源プラグ部分について以下の確認を行い、お客さまに正しい取扱方法を説明してください。

- ①電源プラグの刃が曲がっていないか
曲がっている場合は、電源プラグに大きな力を掛けないようにしていただくことを説明。
- ②予備コンセントに接続される機器のプラグが曲がっていないか
曲がっている場合は、接続される機器のプラグに大きな力を掛けた使い方をしないようにしていただくことを説明。
- ③予備コンセント部が焦げていないか
予備コンセントの容量を超えた消費電力の機器を接続しないようにしていただくことを説明。
- ④予備コンセントに接続される機器の消費電力が予備コンセントの容量を超えていないか
予備コンセントの容量を超えた消費電力の機器を接続しないようにしていただくことを説明。
- ⑤電源プラグ部分(予備コンセント含む)に水分やほこりがかかっていないか
電源プラグ部分(予備コンセント含む)に水分をかけないこと、ほこりがかかっている場合は取り除いていただくことを説明。

●取付終了後に施工説明書に従って「6-1 自動初期点検機能の確認」、および必要に応じて「6-2 作動点検」を行ってください。なお、作動不良の場合は交換してください。
また、外部機器と連動した場合は、外部機器の取扱説明書、施工説明書に基づいて連動確認をしてください。

●必要に応じて、「3-1 警報器の説明」「3-2 お客さまへの周知事項」についてお客さまに説明を行い、ご理解を得てください。

●警報器を梱包から出された状態で持ち運びまたは保管しないでください。

注意
警報器には、落下などの強い衝撃を与えないように、取り扱いには十分に注意してください。
故障や誤作動の原因になります。

部品名	型式名	機能
警報器アダプター	OC-4Ma	マイコンメーターと接続する場合に使用。(有電圧出力信号を受けて、フォトトランジスタオープンコレクタ出力を出す)
戸外ブザー	EB-8	離れた場所に警報を出したい場合に使用。(有電圧出力信号を受けて、ブザー断続音とランプ点滅で知らせる)

3 お客さまへの説明について

3-1 警報器の説明

- ①警報動作および自動初期点検機能の結果の説明。
作動点検をした場合は、作動点検の結果の説明。
- ②取扱説明書を必ず読んでいただくこと、取扱説明書を保管していただくことをお願い。
- ③取扱説明書に基づく主要な機能の説明と確認。
 - 1.ガス警報の内容(赤(ガス警報)ランプ点滅・点灯、音声合成音の確認)と、警報時にとるべき処置の説明。
 - 2.CO警報の内容(黄(CO警報)ランプ点滅・点灯、音声合成音の確認)と、警報時にとるべき処置の説明。
 - 3.ガス警報、CO警報の同時警報の内容(赤(ガス警報)ランプと黄(CO警報)ランプの点滅・点灯、音声合成音の確認)と、警報時にとるべき処置の説明。
 - 4.部屋の外にいて、ガス警報、CO警報に気づいたときにとるべき処置の説明。
 - 5.誤報が発生する原因と処置の説明。
 - 6.スイッチ操作の説明。
 - 外部機器との連動点検
 - 有効期限切れ音声機能
 - 警報音停止

正しい取付場所について

- ガス、COを検知しようとするガス機器を設置している場所と、同一の室内に取り付けてください。
- ガスやCOが滞留しやすい位置で、緑(電源)ランプの確認しやすい位置、点検が容易にできる場所へ取り付けてください。
- ガス、COを検知しようとするガス機器(一定位置に固定しないで使用されるガス機器の場合はガス栓)から、水平距離で8m以内、警報器の底面から天井面までの距離が30cm以内に取り付けてください。
- 天井面が60cm以上の突出したたれ壁などによって区画される場合は、たれ壁より燃焼器具側に取り付けてください。

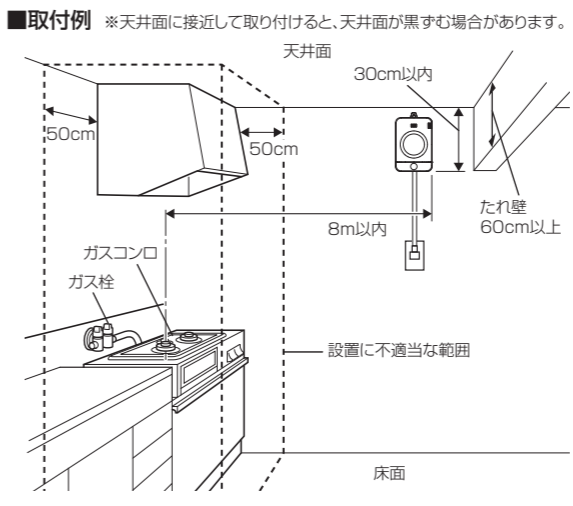
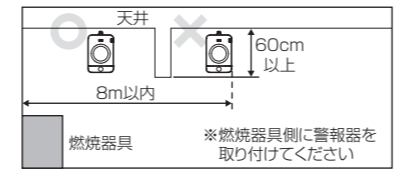

取り付けてはいけない場所について

以下の場所には、絶対に警報器を取り付けてください。

- レンジフード内やレンジフード本体への取り付け。アルコール等で警報することがあります。
- 換気扇、給気口、ドア付近など風通しの良い場所。
- すき間風の入る場所。
- 30cm以上(警報器含)のたれ壁などの下。
- カーテンウォールなどで仕切られた場所。警報が遅れます。
- 振動、衝撃の激しい場所。センサの故障の原因になります。
- 燃焼器具などの排気、湯気、油煙および調理用アルコールの蒸気が直接かかる場所。センサ寿命が短くなったり、誤報の原因になります。
- 浴室内、水のかかる場所、水滴がつく場所。感電や電氣的故障の原因になります。
- ガス検知口に他の機器などを密着させないでください。警報が遅れることがあります。
- 温度が0~+50°Cの範囲を超える場所。警報器としての機能を果たしません。
- 屋外。屋外用ではありません。
- 工業用。工業用ではありません。
- たれ壁60cm以上で区切られている場所。
- エアコンなどの吹出口に近い場所。警報が遅れたり、検知できないことがあります。
- ビルの給湯室など夜間電源を切る場所。
- 使用時でないと電源を入れない場所。警報器としての機能を果たしません。

3-2 お客さまへの周知事項

- ①保証期間5年。
- ②警報器の有効期限のお知らせ。(本体に貼付の有効期限ラベルに表示)
- ③保証書を必ず読んで内容を理解した上で取り扱うこと。
- ④警報器の移設禁止。(移設依頼時の連絡先)
- ⑤警報器の分解禁止。
- ⑥引越時の処置。
- ⑦故障・異常時の連絡先。

4 取り付け前の確認

4-1 警報器の確認

取り付ける警報器が空気より軽い12A・13Aガス用であり、本体、電源コードに異常のないことを確認してください。

4-2 梱包部品の確認

梱包部品の種類と個数を確認してください。

本体…1個	
コード振れ止め…3個	
ピン 長さ20mm…10本	
木ねじ 長さ16mm:1本	長さ10mm:3本(コード止め用)
取付フック…1個	取扱説明書(保証書付)…1冊 施工説明書(本書)…1枚

4-3 取付位置の確認

設置場所の選定については、お客さまとよく相談して決めてください。

注意
正しい取付位置に取り付けてください。
取り付けてはいけない場所に取り付けると、警報の遅れ、誤報、故障の原因となります。
既存の警報器の取付板に新しい警報器を取り付ける場合についても、正しい取付位置に取り付けられているかを確認してください。

5 取り付けかた

5-1 有効期限の記入

この警報器の有効期限は、取り付け後5年間です。必ず、警報器本体に貼ってある「有効期限ラベル」に、有効期限の年月を記入してください。

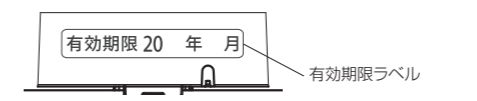

5-2 警報音の切り替え

警報音は、音声(日本語、英語、中国語)またはブザー音に切り替えることができます。初期設定は日本語音声になっています。必要に応じて切り替えができますので、お客さまに確認してください。
※英語、中国語に切り替えを行っても、ガス警報音、CO警報音以外は日本語音声となります。

〈警報音の切り替えかた〉

- ①警報停止スイッチを押しながら電源プラグをコンセントに差し込み、電源を入れる。
※緑(電源)ランプが点滅します。
- ②そのまま3秒以上警報停止スイッチを押し続けると、「音声です」とお知らせした後、設定変更モードに入ります。

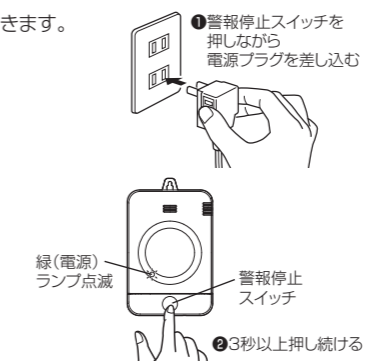

③設定変更モードでは、警報停止スイッチを押すたびに以下の警報内容が選べます。

操作順	ランプ	音声お知らせ	警報音設定
1	全ランプが1秒毎2回点滅	「ブザーです」	ブザー
2		「Danger」	英語
3		「危険」	中国語
4		「音声です」	日本語

④上記で選んだ設定の状態では、警報停止スイッチを3秒押し続けるか1分以上押し続けると「ピー」と設定変更モードの終了音が鳴り、電源投入時の緑(電源)ランプ点滅状態へ移行します。
※設定を切り替えた後は、電源プラグを抜いても、切り替え後の設定を保持しています。
※英語や中国語に音声を切り替えた場合は、日本語と英語(または中国語)が交互に鳴ります。

5-3 警報器本体の取り付け

注意
●取付位置の材質・強度を確認し、土壁や強度の弱い合板には取り付けしないでください。
●警報器の取付時に、警報器を落とさないように注意してください。センサの断線など、正常に作動しない恐れがあります。

付属の取付フックで取り付ける場合(石膏ボード壁専用)

注意
●ピンを指に刺さないように、取り扱いには十分注意してください。
●取付フックにピンを差し込むときは、穴が硬いので十分注意してください。
●取付強度を保持するため、ピンは根元まで確実に打ち込んでください。
●万一、ピンがゆるんだ場合は、取付位置をずらしてピンを付け直してください。

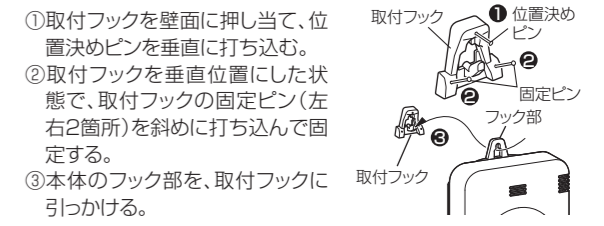

木ねじで取り付ける場合

- ①木ねじ(16mm)を途中までねじ込み、仮止めする。
※コンクリート壁の場合は、市販のカールプラグを打ち込んで木ねじを使用してください。
- ②電源コードをコンセントまでの長さに合わせて取り出す。
- ③仮止めした木ねじに、本体のフック部を引っかける。
- ④木ねじを締め付け、本体を固定する。

既存の取付板に取り付ける場合

警報器本体を図のように取付板に取り付ける。

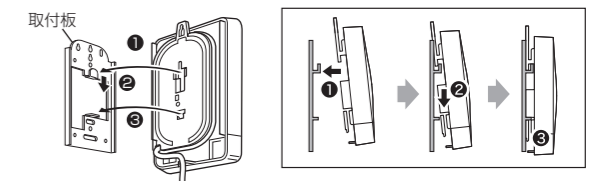

樹脂製の取付板

〈確認〉
取り付けした警報器にガタつきがないことを確認し、確実に固定されていることを確認してください。



5-4 コード振れ止めの取り付け

△注意

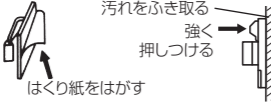

電気設備技術基準および内線規程により、電源コードはステップルや釘などで固定しないでください。
電源コードに重いものを置かないでください。

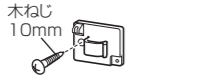
- ①コード振れ止めのはくり紙をはがし、壁面に貼り付ける。

接着だけで取り付けできない場合

- ②木ねじ(10mm)を使用する。

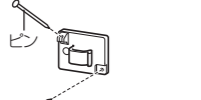
- ③電源コードをコード振れ止めにはめ込む。

石膏ボード壁の場合

- ②ピン(2本)を打ち込んで固定してください。

- ③電源コードをコード振れ止めにはめ込む。

※警報器が電源コードに引っ張られて傾くような場合は、付属のコード振れ止めを警報器のすぐ下に取り付け、いったんコードを真下に引き出して固定してください。
コード振れ止めが接着だけでは弱い場合は、付属の木ねじ(10mm)またはピンを使用してください。

5-5 外部機器への連動接続

■外部機器との連動対応表

上段	○:連動可能、×:連動不可能
下段	警報器が鳴り始めてから、各機器が作動するまでの遅延時間です。遅延時間は外部機器によって異なります。

警報の種類 外部出力信号	警報時の動作	ガス警報	CO警報	備考
		DC12V	DC18V	
外部機器 / 外部出力端子	ガス警報、CO警報 外部出力コネクタ (白・灰)			
マイコンメーター	ガスを止める	○ ※1	○ ※1	
戸外ブザー	警報音が鳴る	○	○	ガス警報、CO警報用
住宅情報盤	機種により異なりますので、メーカーにお問い合わせください。			
集中監視盤	機種により異なりますので、メーカーにお問い合わせください。			
フラッシュアラーム	機種により異なりますので、メーカーにお問い合わせください。			

※1 別途、警報器アダプターが必要です。(別売品)

- 住宅情報盤・集中監視盤・フラッシュアラームに関する内容は、各メーカーにお問い合わせください。
- 上記表内以外の外部機器に関する内容は、ガス会社にお問い合わせください。

〈ご注意〉

1. ガス警報、CO警報出力(コネクタ)は有電圧出力ですので、外部機器と連動する場合は極性に注意してください。
2. 複数の外部機器を連動する場合は、ガス会社へご相談ください。
3. 外部機器は専用部品をお使いください。(住宅情報盤、集中監視盤・フラッシュアラームを除く)

外部機器との接続のしかた

- ①凹部分にマイナスドライバーなどを差し込み、コネクタ封印シールを外してください。
※コネクタを傷つけないよう注意してください。

- ②別売の接続用リード線を、警報器背面の外部出力コネクタに接続する。

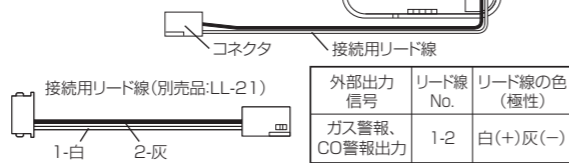

- 下記の場合は、外部機器の取扱説明書ならびに取付説明書に基づいて連動点検を必ず実施し、外部機器が正常に作動することを確認してください。

- ①新たに警報器を外部機器と連動する場合。
- ②警報器を交換する場合。
- ③外部機器を取り付け交換する場合。
- ④配線を修理・交換する場合。

実施しなかった場合、外部機器が正常に作動しない恐れがあります。

- 警報器の外部出力が必要な場合は、下記の「外部機器との連動点検」または、「6-2 作動点検」に基づいて行ってください。
- 集中監視盤またはインターホンなどと連動した場合、CO警報時でも集中監視盤またはインターホン側は、ガス警報を発する場合があります。

マイコンメーターとの連動方法

警報器アダプターにコネクタ接続してください。
警報器アダプターから出る出力信号線には極性がありますので、接続される際はご注意ください。

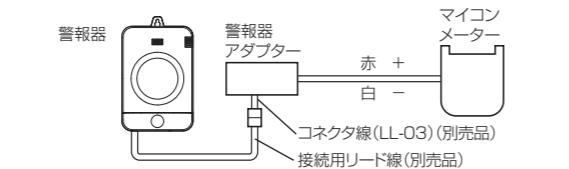

外部機器との連動点検

- ①警報停止スイッチを3秒間押すと「ピッピ」と鳴り、緑(電源)ランプが点滅を開始します。その後警報停止スイッチを離すと外部出力信号が1分間出力されます。(有電圧は12Vと18Vが交互に出力されます。)

- ②以下の動作を行います。

動作順	音声内容※1	ランプ			有電圧出力(12V・18V)
		緑(電源)	黄(CO警報)	赤(ガス警報)	
1	「ウーウーピッピッピッピッ」 ガスがもれていませんか」	点滅	消灯	点灯	ON
2	「ウーウーピッポッピッポッ」 空気が汚れて危険です 窓を開けて換気してください」	点滅	点灯	消灯	ON
3	無音	点滅	点灯	点灯	ON

(注)上記の動作は連動点検用で、警報時の動作とは異なります。警報時の動作は取扱説明書を参照してください。

- ※1 警報音を切り替えた場合は設定された音声がかかります。
- ③約1分後に「ピー」と終了音が鳴り、監視状態(緑(電源)ランプ点灯)に戻ります。

〈1分以内に点検を終えたいとき〉

上記の動作中に警報停止スイッチを押すと、「ピー」と鳴り、終了します。
※上記の動作は、電源投入後の初回点検動作です。
初回点検後、2回目以降の点検は、取扱説明書(P.9「日常の点検」)をご覧ください。
なお、有電圧出力は2回目以降の動作ではOFFになります。再度、有電圧出力の点検をされるときは電源を入れ直してから、連動点検を行ってください。

6 取り付け後の確認・点検

この警報器は、通電開始後の約30秒間でセンサを含めた内部回路が正常であることを確認する自動初期点検機能を有しています。製造から取付までが1年以内の警報器(警報器の製造番号シールに記載の製造年月から取付年月までが1年後の同月まで)で以下の条件を満たす場合は、「6-2 作動点検」は不要です。「6-1 自動初期点検機能の確認」のみを行ってください。

- 新規取付時(未入居の新築住宅を含む)
- 更新時

以下の場合は、「6-2 作動点検」が必要です。「6-1 自動初期点検機能の確認」の後に「6-2 作動点検」を行ってください。

- 製造から取付までが1年を超えた警報器

6-1 自動初期点検機能の確認

電源プラグをコンセントに差し込む。
緑(電源)ランプが点滅し、約30秒後にランプが全点灯した後、正常であれば、「正常です」と鳴って緑(電源)ランプが点灯に変わり、警報器は監視状態に入ります。
万一、異常があれば、「故障です 販売店に連絡してください」と鳴りますので、警報器の交換をお願いします。
※赤(ガス警報)ランプが点滅することがありますが、しばらくすると消灯します。

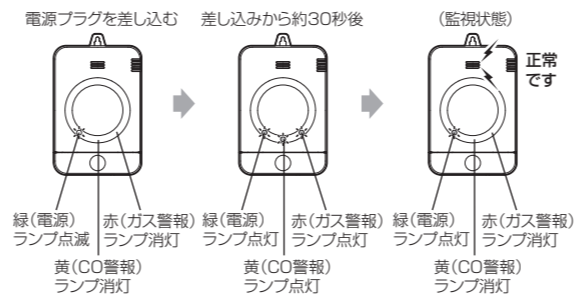

- ・緑(電源)ランプが点滅中は作動点検を実施しないでください。

6-2 作動点検

おねがい

この警報器は作動点検をスムーズに行うため、監視状態に移行後3分30秒間(電源プラグをコンセントに差し込んでから4分間)に限り、採取ガスに対して反応しやすい状態が保持されます。必ずその間に作動点検を行ってください。ただし、通電開始後の緑(電源)ランプが点滅している間(30秒間)は、ガスをかけてもセンサが反応せず、警報を発しないため、作動点検を行わないでください。
上記時間を過ぎると、採取ガスに対して反応しやすい状態は解除されます。その場合は電源プラグを一度抜き、再度コンセントに差し込み直してから行ってください。
また、上記時間内であっても一度作動点検を行うと採取ガスに対して反応しやすい状態は解除されますので、ご注意ください。

〈準備するもの〉

- 点検ガス採取器(別売品)
- ガスライター

△注意

アルコールを主成分とした点検ガスおよびライター式の点検ガス(生ガス)は、使用しないでください。
センサ異常またはセンサ故障の原因になったり、警報状態からの復帰に大変時間がかかることがあります。

おねがい

警報音が鳴りやまない場合は、電源プラグをコンセントから抜いて再度「6-1 自動初期点検機能の確認」を行ってください。

〈点検ガス採取器を用いて点検する場合〉

- ①ガスライターを点火し、炎の高さを約4cmに調節する。

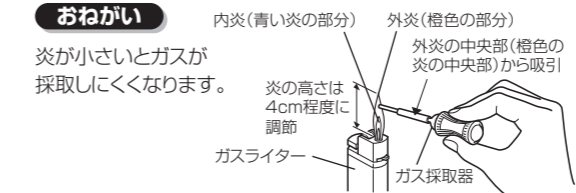

- ②点検ガス採取器の容器部分を十分圧縮して、採取管の先端を炎の外炎の中央部へ持つていく。
- ③容器の圧縮をゆっくり(約3秒程度)ゆるめ、炎の中からガス成分を吸引する。

おねがい

- 長時間加熱すると、ガス採取器が破損することがありますので注意してください。
- ④点検ガスの採取が終わったら、速やかに点検ガス採取器を炎から離し、ガスライターの炎を消す。

△注意

炎から出した直後の採取管は、先端が非常に熱くなっています。絶対に触らないでください。やけどをする恐れがあります。

- ⑤採取管の先端部分の温度が下がるまで(約30秒程度)待つ。
- ⑥採取管の先端部分を警報器の点検口にしっかり押し当てて、容器を圧縮し、採取したガスをゆっくり(約3秒程度)注入する。

△警告

採取したガスは、警報器の点検以外には使用しないでください。直接吸引するとCO中毒を起こす恐れがあります。

- ⑦赤(ガス警報)ランプが点灯し、ガス警報音(「ウーウーピッピッピッピッ ガスがもれていませんか」)が鳴り、黄(CO警報)ランプが点灯し、CO警報音(「ウーウーピッポッピッポッ 空気が汚れて危険です 窓を開けて換気してください」)が鳴ります。吹き掛けのタイミングにより、ガス警報とCO警報の順番が逆になったり、交互に鳴る場合があります。

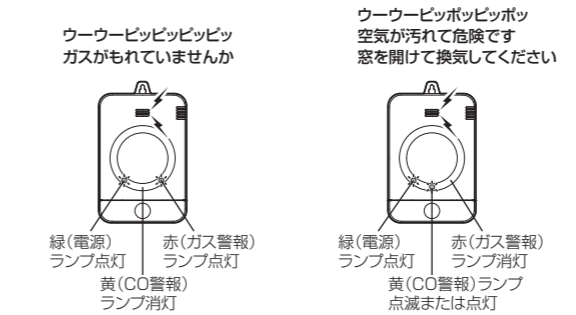

- ⑧ガスがなくなると、赤(ガス警報)ランプと黄(CO警報)ランプが消灯します。

※電源を入れて(電源プラグをコンセントに差し込んで)から4分間は、有電圧出力が一度出力されると、ガスがなくなり監視状態に戻っても出力が保持されます。この間に警報停止スイッチを押しても出力は解除されません。電源投入から4分間が経過しますと通常の状態に戻ります。また外部機器の作動を解除するときは、いったん電源プラグをコンセントから抜いてください。

おねがい

警報音が鳴りやまない場合は、電源プラグをコンセントから抜いて再度「6-1 自動初期点検機能の確認」を行ってください。

〈火災・CO・ガスもれ警報点検治具を用いて点検する場合〉

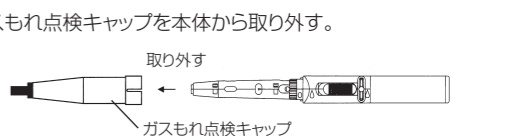
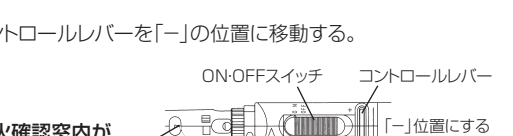
- ①ガスもれ点検キャップを本体から取り外す。

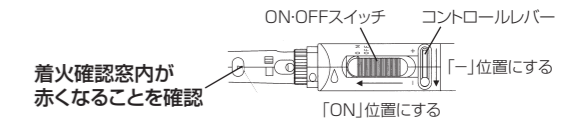
- ②コントロールレバーを「-」の位置に移動する。



- ③ON-OFFスイッチを前方にゆっくり押し上げ「ON」の位置に移動する。※着火確認窓より着火の確認をしてください。着火すると着火確認窓内が赤くなります。(もし着火しなかった場合は、もう一度上記の操作を行ってください。)
- ※カチッと音がするまでしっかりと押し上げてください。
- ④本体の先端を警報器のガス検知部付近に近づけ、約2秒程度ガスを吹きかける。

※10秒以上ガスを吹きかけないでください。本体および警報器を破壊・損傷する恐れがあります。



△警告

点検治具より吹き出されるガスは、警報器の点検以外には使用しないでください。直接吸引するとCO中毒を起こす恐れがあります。

△注意

着火使用時には先端の樹脂部分は熱くなっています。絶対に触らないでください。やけどをする恐れがあります。

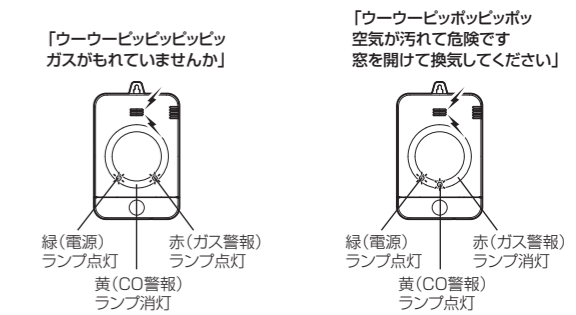
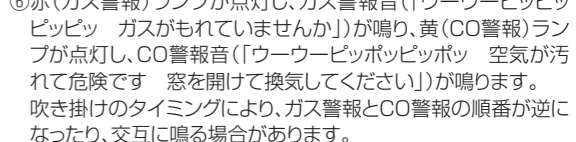
- ⑤ON-OFFスイッチを離す。※ガスが止まっていることを確認してください。
- ⑥赤(ガス警報)ランプが点灯し、ガス警報音(「ウーウーピッピッピッピッ ガスがもれていませんか」)が鳴り、黄(CO警報)ランプが点灯し、CO警報音(「ウーウーピッポッピッポッ 空気が汚れて危険です 窓を開けて換気してください」)が鳴ります。吹き掛けのタイミングにより、ガス警報とCO警報の順番が逆になったり、交互に鳴る場合があります。



- ⑦ガスがなくなると、赤(ガス警報)ランプと黄(CO警報)ランプが消灯します。

※電源を入れて(電源プラグをコンセントに差し込んで)から4分間は、有電圧出力が一度出力されると、ガスがなくなり監視状態に戻っても出力が保持されます。この間に警報停止スイッチを押しても出力は解除されません。電源投入から4分間が経過しますと通常の状態に戻ります。また外部機器の作動を解除するときは、いったん電源プラグをコンセントから抜いてください。

おねがい

警報音が鳴りやまない場合は、電源プラグをコンセントから抜いて再度「6-1 自動初期点検機能の確認」を行ってください。