

COSMOS

業務用・天井直付タイプ

都市ガス用 ガス警報器

CS-248DG

一般財団法人日本ガス機器検査協会検査合格品

万が一のガス漏れを ランプとブザーですばやくお知らせ



DC24V用

業務用施設の安全を見守ります

飲食店の厨房や、社員食堂、学校、
病院などの給食設備等に最適です

有効期限お知らせ機能

有効期限が経過するとランプでお知らせ

警報動作確認機能

スイッチ短押しで本体の警報動作、
長押しで外部機器との連動動作の確認が可能

NEW

警報音一時停止機能

警報中にスイッチを押すと警報を一時停止

仕様

型式	CS-248DG
対象ガス	都市ガス(空気より軽い12A・13A ガス用)
検知方式	接触燃焼式
ガス警報作動条件	爆発下限界濃度の1/4の都市ガスに対し60秒以内にガス警報
ガス警報表示・発報方式	赤(ガス警報)ランプ点灯、ブザー音(遅延警報型自動復帰式)
外部出力信号	有電圧出力 2段階有電圧2線式(監視時 DC6V、電源OFF時・故障時 0V、ガス警報時 DC12V)
警報音量	70dB(A)/m 以上
電源	DC24V(DC17~40V、AC17~28V)
消費電力	監視時 約0.9W、警報時 約1.0W
付属機能	通電初期警報防止タイマー付 自動初期点検機能、故障診断機能、有効期限お知らせ機能
使用温度範囲	-10℃~+50℃(結露しないこと)
寸法・質量	φ120×32mm 約140g

外観図

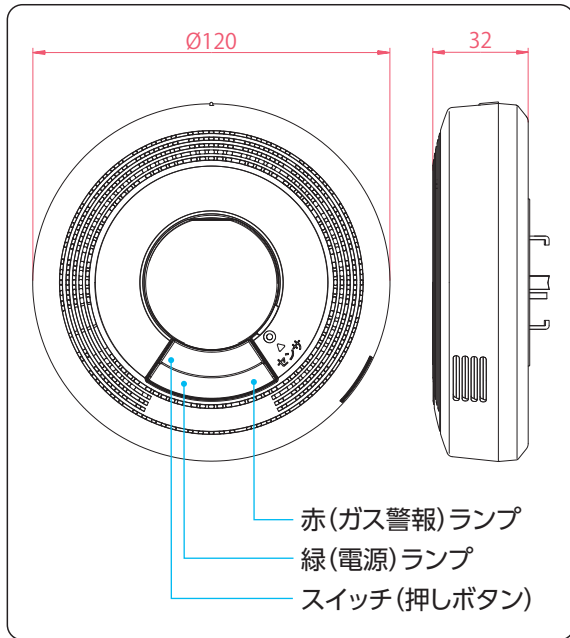

オプション

取付ベース
SH-5910(DC24V用)

信号変換器
(マイコンメータ用)
OC-4Ma

出力信号変換器
(a接点変換用)
OC-3Ma

戸外ブザー
EB-8

【点検のお願い】

警報器の作動状態確認のため、月に一度点検を行ってください。



安全に関するご注意

- ご使用前に必ず「取扱説明書」をよくお読みのうえ、正しくお使いください。
- 設置工事をとまなう商品については、お買い上げの販売店または専門業者にご依頼ください。工事に不備があると事故の原因になるおそれがあります。

新コスモス電機株式会社

本社	〒532-0036 大阪市淀川区三津屋中2-5-4	TEL(06)6308-2310
東 京	〒105-0013 東京都港区浜松町2-6-2(浜松町262ビル3F)	TEL(03)5403-2707
札幌営業所	〒060-0005 札幌市中央区北五条西6-2-2(札幌センタービル20F)	TEL(011)231-1101
仙台営業所	〒983-0852 仙台市宮城野区榴岡4-12-7(ティエスビルディング4F)	TEL(022)295-6061
新潟営業所	〒950-0916 新潟市中央区米山3-1(ファースト米山201)	TEL(025)365-1390
静岡営業所	〒420-0851 静岡市葵区黒金町11-7(大樹生命静岡駅前ビル2F)	TEL(054)255-1901
西 京	〒532-0036 大阪市淀川区三津屋中2-5-4	TEL(06)6308-2310
中 部	〒460-0004 名古屋市中区新栄町2-4(坂種栄ビル7F)	TEL(052)951-2650
北陸営業所	〒920-0065 金沢市二ツ屋町8-1(アーバンコースワフルビル2F)	TEL(076)234-5611
岡山営業所	〒710-0826 倉敷市老松町2-7-4(倉敷ビル5F)	TEL(086)435-5087
広島営業所	〒732-0827 広島市南区稻荷町2-16(広島稲荷町第一生命ビル6F)	TEL(082)568-2800
九州営業所	〒812-0016 福岡市博多区博多駅前4-3-18(ツツキ博多ビル3F)	TEL(092)431-1881

※本カタログの記載事項は性能向上のため、予告なく変更する場合があります。
このカタログは再生紙を使用しています。

(D)2024年4月制作
(F)7527-A020